

# Viguard® the Vighi security door

## *Viguard®, la blindée Vighi*

Viguard® is a high-security door, certified to the highest anti-burglary standards (RC4). Manufactured entirely in Italy at Vighi's workshop, it guarantees exceptional quality and precision.

Designed with modern architecture and interior design in mind, Viguard® seamlessly blends strength with style to meet the most discerning aesthetic demands.

*Viguard® est la porte blindée offrant les plus hauts niveaux de sécurité anti-effraction (CR4), entièrement fabriquée en Italie dans le grand atelier Vighi, afin de garantir un résultat conforme aux normes de production les plus strictes.*

*Un objet de haute précision mécanique, conçu pour être habillé selon les exigences les plus raffinées du style architectural et du design d'intérieur contemporain.*



- RC4 / CR4
- 100% made in Vighi
- high sustainability  
*haute durabilité*



technology and precision  
mechanics for enhanced  
security

technologie et mécanique  
de précision au service  
de la sécurité

Viguard®

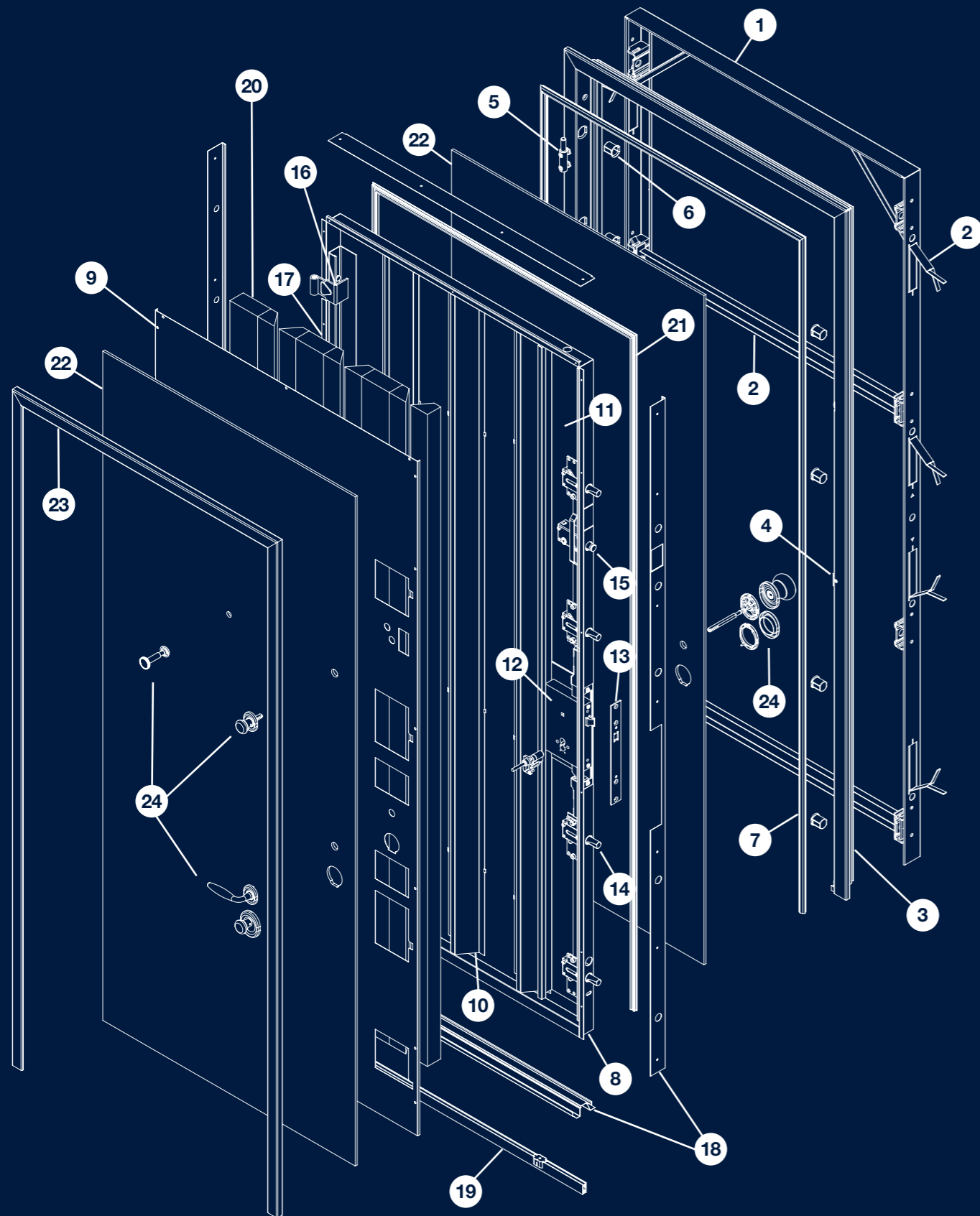

### Subframe

1. 22/10 steel sheet powder-coated (black)
2. Pre-cut anchoring hooks on the subframe jambs (n.8) and spacers

### Frame

3. 20/10 steel sheet powder-coated (black)
4. Latch adjustment with anticard mechanism
5. Hinges
6. Plastic hole caps for deadbolts and hinge-bolts
7. Perimetric rubber seal

### Leaf

8. External sheet 10/10 bent on all 4 sides
9. Internal sheet 8/10 bent on 2 sides
10. Reinforcing omega
11. Lock bar 12/10 with protective reinforcement
12. European cylinder lock with protected profile keys
13. Lock faceplate
14. Movable deadbolts
15. Safety catch
16. Hinge bar 20/10
17. Hinge-bolts
18. Side and bottom edging strip
19. Mobile drop sill
20. Insulation materials
21. Perimetric rubber seal
22. Internal and external covering panels
23. Internal fixing moulding
24. Handles and installing accessories

### Precadre

1. Tôle acier 22/10 vernis (noir)
2. Pattes à murer prédécoupées sur le precadre (n.8) et entretoises

### Cadre

3. Tôle acier 20/10 vernis (noir)
4. Réglage du demi-tour avec dispositif anti-effraction par carte
5. Paumelles
6. Bouchons cache trous passage pènes
7. Joint isolant en caoutchouc

### Vantail

8. Tôle extérieure 10/10 pliée sur 4 côtés
9. Tôle intérieure 8/10 pliée sur 2 côtés
10. Omega de renfort
11. Barre de protection serrure 12/10 avec renfort de protection
12. Serrure à cylindre européen avec clés à profil protégé
13. Plaque frontale de la serrure
14. Pênes mobiles
15. Sicurblock – Entrebâilleur
16. Barre protection paumelles 20/10
17. Pênes fixes
18. Cornière latérale et fond
19. Seuil mobile
20. Isolation
21. Joint isolant en caoutchouc
22. Revêtements coté extérieur et intérieur
23. Baguette de fixation coté intérieur
24. Poignée et accessoires

## a steel chassis cloaked in elegance

At the heart of Viguard® lies a robust steel-sheet chassis, housing advanced mechanics and technology that provide exceptional security. A key feature is the Vighi protection system with self-locking and independent operation deadbolts. This remarkable chassis is seamlessly clad on both the interior and exterior with panels available in a variety of materials, finishes, and designs, combining robust protection with aesthetic sophistication.

## un châssis en acier habillé de beauté

Le cœur de chaque Viguard® est un puissant châssis en tôle d'acier qui renferme toute la mécanique et la technologie garantissant son très haut niveau de sécurité. L'élément fondamental est le système de protection Vighi, doté de pènes autobloquants et indépendants. Ce châssis exceptionnel est habillé, à l'intérieur comme à l'extérieur, de panneaux disponibles dans divers matériaux, finitions et motifs.



### STEEL STRUCTURE STRUCTURE EN ACIER

STEEL STRUCTURE  
NON-DEFORMABLE AND  
NON-PERFORABLE

STRUCTURE EN ACIER  
INDÉFORMABLE ET  
IMPERÇABLE

### INTERIOR AND EXTERIOR PANELS REVÊTEMENT INTÉRIEUR ET EXTÉRIEUR

THE INTERIOR FINISHING PANEL  
IS DESIGNED TO ALIGN THE  
DOOR WITH SPECIFIC INTERIOR  
DESIGN NEEDS.

LE PANNEAU DE REVÊTEMENT  
INTÉRIEUR HABILLE  
LA PORTE SELON LES  
EXIGENCES DU DESIGN  
D'INTÉRIEUR.

THE EXTERIOR FINISHING  
PANEL STYLISTICALLY  
INTEGRATES THE DOOR  
INTO THE ARCHITECTURAL  
FRAMEWORK.

LE PANNEAU EXTÉRIEUR  
INTÈGRE LA PORTE  
AU STYLE ARCHITECTURAL.

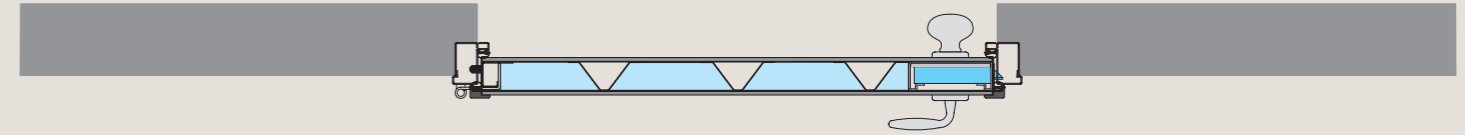

#### HINGES

The robust hinges, made from a steel mold, ensure perfect functionality and exceptional load capacity, allowing the construction of large entrances and providing unique security standards.

#### PAUMELLES

Les puissantes paumelles obtenues par moulage d'acier garantissent un fonctionnement parfait et une capacité de charge exceptionnelle, ce qui permet non seulement la réalisation de portes d'entrée de très grandes dimensions, mais aussi d'offrir des standards de sécurité uniques.

#### LEAF

A structure designed to ensure solidity, anti-intrusion protection, and excellent acoustic performance. Fully thermally insulated.

#### VANTAIL

Une structure conçue pour garantir solidité, protection anti-effraction et hautes performances acoustiques. Entièrement isolée.

#### LOCK WITH GEAR MECHANISM

Operates with continuous movement and features a protective system that resists even the most violent and noisy burglary attempts.

#### SERRURE À ENGRENAGES

à mouvement continu, avec un système de protection qui la rend résistante aux tentatives d'effraction les plus sophistiqués et bruyantes.

#### EFFECTIVE ARMORED PROTECTION SYSTEM

Designed and entirely manufactured by Vighi, it features self-locking deadbolts and independent operation for maximum reliability and safety.

#### SYSTÈME DE PROTECTION BLINDÉ EFFICACE

Conçu et entièrement fabriqué chez Vighi, avec des pènes autobloquants et un fonctionnement indépendant.

#### PATENTED HIGH-SECURITY EURO PROFILE CYLINDER

The Viguard® doors are equipped with high-security cylinders featuring an exclusive Vighi protected profile key. The keys come with a Security Card and are protected against unauthorized duplication. The cylinders offer maximum resistance against various burglary techniques (including chemical attacks or/and tools like the "mouse key"), both destructive and non-destructive (ANTI-BUMPING and ANTI-PICKING).

#### SECURLOCK

The cylinder is shielded by an anti-drill and anti-pull defender and designed with a unique shape that prevents rotation.

#### CYLINDRE EUROPÉEN À PROFIL PROTÉGÉ BREVETÉ

Les cylindres de haute sécurité des portes Viguard® sont dotés de clés à profil protégé exclusif Vighi. Les clés sont accompagnées d'une carte de sécurité et sont protégées contre le risque de reproduction non autorisée. Les cylindres offrent une résistance maximale face aux différentes techniques de manipulation et d'intrusion (attaques à l'acide ou avec des outils de type « topolino », avec ou sans effraction (ANTI-BUMPING et ANTI-PICKING).

#### SECURLOCK

Le cylindre est protégé par un protecteur anti-perçage et anti-arrachement, et il est conçu avec une forme spéciale qui en empêche la rotation.



# Viguard®

## MECHANICAL / MÉCANIQUE

### Maximum security first

Viguard® with mechanical locking system, operated by a European cylinder with a protected-profile key, features a distinctive defender that, together with Vighi's exclusive mechanism, makes it a highly secure door certified to Class 4 for burglary resistance. Viguard Mechanical is available in three configurations—M1, M2, and M3—each designed to meet different security and performance needs. These configurations build on standard features, adding specific enhancements that increase tamper resistance and allow for project-specific customization. Each version can be personalized with concealed hinges, the Geco flush-to-wall internal system, and the twin-door option for added flexibility.

### La sécurité maximale avant tout

La porte Viguard® à fermeture mécanique, commandée par des clés à profil protégé (cylindre européen), se distingue par son protecteur spécifique et par le système de verrouillage au design exclusif Vighi, qui en font une porte blindée hautement sécurisée, certifiée en classe 4 anti-effraction. Viguard® mécanique est disponible en trois configurations différentes (M1, M2, M3) qui, selon le niveau de sécurité et de performance souhaité, complètent les caractéristiques standard avec des options supplémentaires augmentant la résistance aux tentatives de manipulation et s'adaptant à chaque projet. Chaque configuration est personnalisable avec des paumelles invisibles, le système affleurant Geco côté intérieur, et en version twin.

M1



M2



M3



AVAILABLE FOR EVERY CONFIGURATION / DISPONIBLE POUR CHAQUE CONFIGURATION:







concealed hinge version  
version avec paumelles invisibles

flush-to-wall version with Geco system  
version affleurante avec système Geco

twin version  
version twin



### MAXIMUM PERFORMANCE LEVELS ACHIEVABLE PERFORMANCES MAXIMALES ATTEIGNABLES

 Antiburglary resistance Anti-effraction	<b>RC4-CR4</b>
 Acoustic insulation Affaiblissement acoustique	<b>43 dB</b>
 Wind resistance Résistance au vent	<b>C 5</b>
 Air permeability Étanchéité à l'air	<b>C 4</b>
 Thermal transmittance Isolation thermique	<b>UD 0,8</b>
 Water permeability Étanchéité à l'eau	<b>4A</b>

The highest levels of performance are achieved depending on the chosen Viguard® configuration and the applied performance kits. En fonction de la configuration Viguard® et des kits de performance utilisés, il est possible d'atteindre de très hauts niveaux de performance.

### STANDARD FEATURES

#### Frame

- 20/10 steel sheet
- Horizontally and depth-adjustable hinges
- Chromed latch adjustment
- Black polyester powder coating
- Plastic hole caps for deadbolts and hinge-bolts
- Perimetric rubber seal

#### Leaf

- External sheet 10/10 bent on all 4 sides
- Internal sheet 8/10 bent on 2 sides
- Insulation materials
- Safety catch
- 12/10 bar with antiburglary European cylinder lock, operating in continuous motion
- Movable deadbolts
- Hinge bar 20/10
- Height-adjustable hinges
- Perimetric rubber seal
- Handle height 965 mm

#### Accessories - Standard Equipment

- Drill-proof and wrench-proof hardened steel Securlock for cylinder protection with cover to match handle finish
- Spyhole
- Mobile drop sill with acoustic insulation seal and NO-AIR Kit
- Black plastic-coated steel edging strip
- Internal and external covering panels
- SECURITY CARD ownership card which guarantees against unauthorised keys duplication. New keys can only be obtained on presentation of the ownership card to an authorised dealer or directly to Vighi.

#### Cadre

- Tôle d'acier découpée 20/10
- Paumelles réglables horizontalement et en profondeur
- Réglage du demi-tour chromé
- Peinture poudre polyester noire
- Bouchons cache trous passage pènes
- Joint isolant en caoutchouc

#### Vantail

- Tôle acier extérieure 10/10 pliée sur les 4 côtés
- Tôle acier intérieure 8/10 pliée sur 2 côtés
- Isolation
- Sicurblock (entrebâilleur)
- Barre 12/10 avec serrure à cylindre européen anti-effraction à mouvement continu
- Pènes mobiles
- Barre protection paumelles 20/10
- Paumelles réglables en hauteur
- Joint isolant en caoutchouc
- Hauteur de la poignée 965 mm

#### Accessoires - Équipements de série

- Securlock (protecteur du cylindre) en acier trempé anti-perçage et anti-arrachement, avec une couverture assortie à la finition de la poignée
- Judas optique
- Seuil mobile avec joint acoustique et profil "NO AIR"
- Cornière en acier plastifié noir
- Revêtements coté extérieur et intérieur
- SECURITY CARD – carte de propriété garantissant la protection contre la reproduction non autorisée des clés.
- De nouvelles clés ne peuvent être obtenues qu'en présentant la carte de propriété au revendeur agréé ou directement chez Vighi.

## Viguard® mechanical: designed for total security

The Vighi mechanical door is the epitome of Italian high-security design. Every detail, from the heavy-duty steel load-bearing structure to the sturdy hardware, lock protection plate, and security systems with protected key profiles, reflects the evolution of a design that has set the standard for premium security doors since its inception. With the M1, M2, and M3 configurations, security levels can be further customized and enhanced.

## Viguard® mécanique conçue pour une sécurité totale

La mécanique Vighi est le prototype de la porte blindée italienne offrant le plus haut niveau de sécurité. Chaque détail de la porte, de la structure porteuse en acier épais à toute la quincaillerie puissante, en passant par la plaque de protection de la serrure jusqu'aux systèmes de sécurité des clés à profil protégé, est le fruit de l'évolution d'un projet qui a dès le départ fixé les standards de sécurité pour les portes blindées haut de gamme. Grâce aux configurations M1, M2 et M3, il est possible d'accroître encore davantage ce niveau.

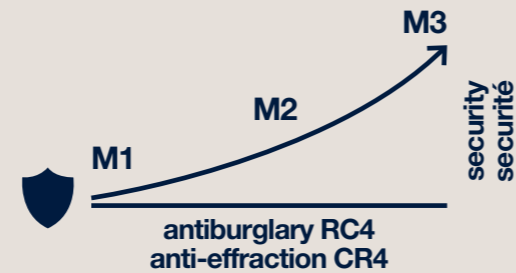

	Viguard® M1	Viguard® M2	Viguard® M3
Marking Marquage	CE	CE	CE
Antiburglary resistance Classe anti-effraction	RC4-CR4	RC4-CR4	RC4-CR4
Acoustic insulation Affaiblissement acoustique	41 dB	41 dB	43 dB
Wind resistance Résistance au vent	C 5	C 5	C 5
Air permeability Étanchéité à l'air	C 4	C 4	C 4
Thermal transmittance Isolation thermique	UD 1,8	UD 1,8	UD 2,1
Water permeability Étanchéité à l'eau	NPD	NPD	NPD
<b>PERFORMANCE IMPROVEMENT KITS / KITS DE VARIANTES DE PERFORMANCE</b>			
Acoustic kit Kit acoustique	42 dB	42 dB	-
Thermal transmittance kit Kit de transmittance thermique	UD 0,8	UD 0,8	UD 1,1
Water resistance kit Kit seuil étanchéité à l'eau	4A	4A	4A

### Viguard® M1

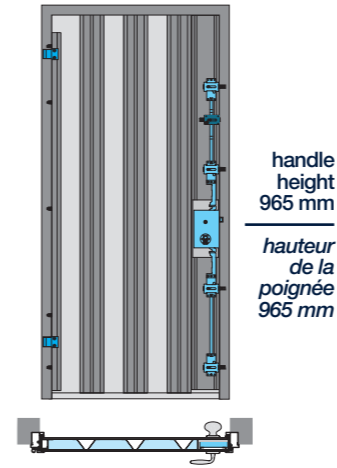

handle height  
965 mm  
hauteur de la poignée  
965 mm

### Viguard® M2

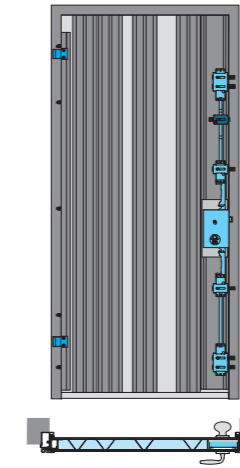

handle height  
965 mm  
hauteur de la poignée  
965 mm

### Viguard® M3

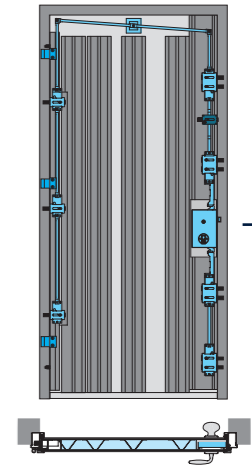

handle height  
965 mm  
hauteur de la poignée  
965 mm

DOUBLE EXTERNAL SHEET  
WITH MANGANESE ARMOUR  
DOUBLE TOLE EXTERIEUR AVEC  
BLINDEE EN MANGANESE

	Viguard® M1	Viguard® M2	Viguard® M3
<b>LEAF / VANTAIL</b>	2 visible hinges adjustable horizontally, vertically and in depth 2 paumelles visibles réglables verticalement, horizontalement et en profondeur	2 visible hinges adjustable horizontally, vertically and in depth 2 paumelles visibles réglables verticalement, horizontalement et en profondeur	3 visible hinges adjustable horizontally, vertically and in depth 3 paumelles visibles réglables verticalement, horizontalement et en profondeur
	3 vertical reinforcing omega 3 omégas verticaux de renfort	4 insulated vertical reinforcing omega 4 omégas verticaux de renfort	4 insulated vertical reinforcing omega 4 omégas verticaux de renfort
	4 movable deadbolts 4 pènes mobiles	6 movable deadbolts 6 pènes mobiles	11 movable deadbolts on both sides of the leaf 11 pènes mobiles des deux côtés du vantail
	5 hinge-bolts 5 pènes fixes	5 hinge-bolts 5 pènes fixes	2 hinge-bolts 2 pènes fixes
	STEEL - ACIER 20/10 + MANGANESE 20/10 double lock protection plate double plaque de protection de la serrure	STEEL - ACIER 20/10 + MANGANESE 20/10 double lock protection plate double plaque de protection de la serrure	STEEL - ACIER 50/10 lock protection plate plaque de protection de la serrure
<b>CYLINDER / CYLINDRE</b>	-	-	Double Securlock (inside-outside) Double securlock (protecteur du cylindre côté intérieur et extérieur)
	SECURITY CYLINDER WITH INTERNAL THUMBTURN CYLINDRE DE SÉCURITÉ AVEC BOUTON INTERNE	KEY TO KEY SECURITY CYLINDER high security cylinder 24-pin with code change CYLINDRE DE SÉCURITÉ À DOUBLE CLÉ cylindre haute sécurité à 24 goupilles avec changement de codage	CILINDRO DI SICUREZZA A DOPPIA CHIAVE cilindro di alta sicurezza a 24 pin con cambio cifratura CYLINDRE DE SÉCURITÉ À DOUBLE CLÉ cylindre haute sécurité à 24 goupilles avec changement de codage
	 3 blue keys with protected profile 3 clés bleues à profil protégé	 4 blue keys with protected profile 1 metal key for code changing 1 yellow key with new encoding 4 clés bleues à profil protégé 1 clé métallique pour changement de codage 1 clé jaune avec nouveau codage	 4 blue keys with protected profile 1 metal key for code changing 1 yellow key with new encoding 4 clés bleues à profil protégé 1 clé métallique pour changement de codage 1 clé jaune avec nouveau codage
	-	-	priority function fonction débrayable
	 temporary red key (non-duplicable) clé rouge de chantier non duplicable	 temporary cylinder cylindre temporaire de chantier	 temporary cylinder cylindre temporaire de chantier